

10462000	DATENBLATT	
Gültig ab: 28.05.2026	EPIC® H-A 16 AG-LB	

Beschreibung

- Diese Steckverbinder überzeugen vor allem durch ihre kompakte Gehäuseform
- Schmal, kompakt, für Anwendungen mit größerer Kontaktzahl



Allgemeine Kennwerte

Serie	H-A 16
Ausführung	Anbaugehäuse
Verriegelung	Längsbügel
Schutzart (DIN EN 60529)	IP 65 (verriegelt)
Temperaturbereich	-40°C bis +125°C

Werkstoffe/Oberfläche

Gehäuse	Aluminiumlegierung pulverbeschichtet, grau
Bügel	Stahl, galvanisiert
Dichtung	NBR

Zulassungen

UL File Nummer	In Vorbereitung
----------------	-----------------

Normen

Sicherheitsnorm	IEC 61984, UL1977, CSA 22.2 182.3
-----------------	-----------------------------------

Ersteller: LEBU1 / PDP Freigegeben: THBO1 / PDP	Dokument: DB10462000DE Version: 03	Seite 1 von 2
--	---------------------------------------	---------------

10462000	DATENBLATT	
Gültig ab: 28.05.2026	EPIC® H-A 16 AG-LB	

Technische Zeichnungen

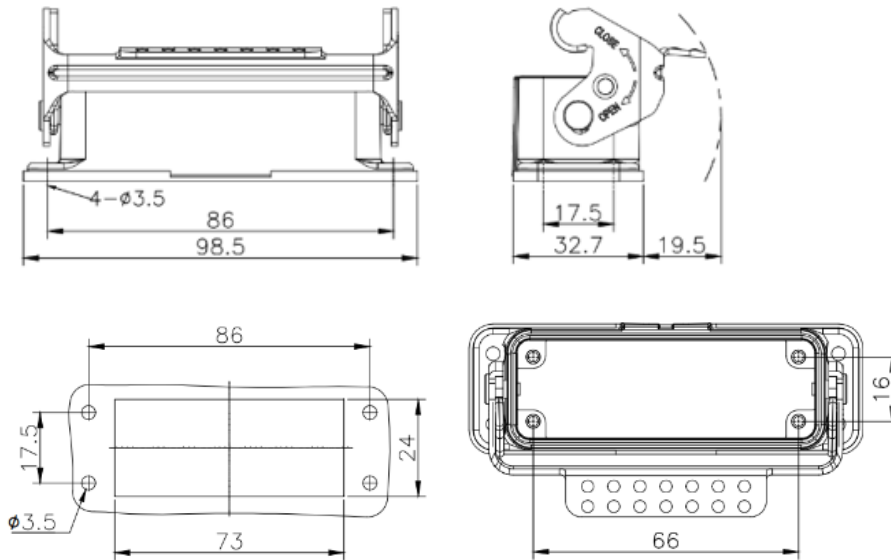

Maschinen- und Anlagenbau



Mechanische Beständigkeit



Robust



Wasserdicht

Info

Kompakte, robuste Metallgehäuse Baugröße H-A 16

Anwendungsgebiete

Maschinen- und Apparatebau, Steuerungstechnik, Elektroniklabor

Hinweis

Die Fotografien sind nicht maßstäblich und keine detailgetreuen Abbildungen der jeweiligen Produkte.

Ersteller: LEBU1 / PDP Freigegeben: THBO1 / PDP	Dokument: DB10462000DE Version: 03	Seite 2 von 2
--	---------------------------------------	---------------