

CKF-319-TRMS

Czujnik kolejności i zaniku fazy z regul. czasu zał. i powrotu

Index: CKF-319-TRMS

Czujnik kolejności i zaniku fazy CKF-319 TrueRMS

Do zabezpieczania silników elektrycznych zasilanych z sieci trójfazowej.

Czujnik kolejności i zaniku fazy zadziała w przypadku zaniku napięcia w co najmniej jednej fazie lub gdy wystąpi asymetria napięć między fazami. Czyli wtedy, gdy pojawia się zagrożenie zniszczenia silnika. CKF-319-TrueRMS kontroluje również kolejność faz zasilania, uniemożliwiając wirowanie silnika w nieprawidłowym kierunku.



FUNKCJE I DZIAŁANIE

OPIS

Jak czujnik kolejności i zaniku fazy zabezpiecza silnik elektryczny?

Czujnik kolejności i zaniku fazy CKF-319 TrueRMS przeznaczony jest do zabezpieczenia silnika elektrycznego zasilanego z sieci trójfazowej w przypadkach, gdy nastąpi:

- **zanik napięcia** w co najmniej jednej fazie;
- **spadek napięcia** w co najmniej jednej fazie poniżej 150 V;
- **wzrost napięcia** w co najmniej jednej fazie powyżej 280 V;
- **asymetria napięć między fazami** powyżej ustawionej wartości;
- **nieprawidłowa kolejności faz.**

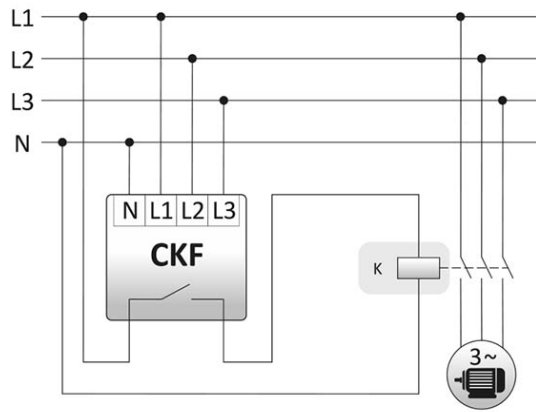

Działanie

Prawidłowe napięcie zasilania sygnalizowane jest świeceniem zielonej diody LED. **Spadek napięcia** poniżej 150 V lub wzrost powyżej 280 V na co najmniej jednej, dowolnej fazie, lub **asymetria napięciowa** powyżej ustawionej wartości sygnalizowana jest brakiem świecenia diody zielonej.

Obie z powyższych anomalii (przekroczenie progu napięciowego, asymetria) powodują wyłączenie przełącznika urządzenia, a w efekcie odłączenie silnika.

W przypadku **asymetrii** odłączenie realizowane jest z ustawionym opóźnieniem w celu uniknięcia przypadkowych wyłączeń dla chwilowych zakłóceń w sieci.

W przypadku **spadku napięcia** poniżej 150 V lub wzrostu powyżej 280 V odłączenie realizowane jest po czasie 1 s. Odliczanie do wyłączenia sygnalizowane jest poprzez miganie diody zielonej.

Ponowne załączenie przełącznika następuje automatycznie kiedy powrócą prawidłowe parametry sieci (histereza napięciowa wynosi ok. 5 V).

W przypadku zmiany kolejności faz przed czujnikiem powodującej niepożądaną zmianę kierunku wirowania silnika, **czujnik** nie pozwoli na uruchomienie **silnika** (świeci czerwona dioda i przełącznik jest wyłączony). Ponowne załączenie jest możliwe po powrocie właściwej kolejności faz.

W przypadku błędnego podłączenia przewodów wejściowych (faza w miejscu przewodu neutralnego), diody migają w kolejności czerwona, zielona sygnalizując błąd podłączenia (w takiej sytuacji przełącznik wyjściowy również nie zostanie włączony).

Dzięki pomiarowi rzeczywistej skutecznej wartości napięcia (TrueRMS) czujnik gwarantuje poprawne działanie również w przypadku pracy w mocno zakłóconej sieci zasilającej.

DANE TECHNICZNE

Z odłączalnymi zaciskami	Nie
Wymagane zewnętrzne źródło zasilania	Tak
Kontrola kolejności faz	Tak
Detekcja zaniku fazy	Tak

Funkcja kontroli podnapięciowej	Tak
Funkcja kontroli nadnapięciowej	Tak
Kontrola asymetrii faz	Tak
Minimalna regulowana zwłoka czasowa przy podaniu zasilania	1 s
Maksymalna dozwolona zwłoka czasowa przy podaniu zasilania	60 s
Minimalna regulowana zwłoka czasowa przy zaniku zasilania	1 s
Maksymalna dozwolona zwłoka czasowa przy zaniku zasilania	1 s
Liczba styków rozwiernych	0
Liczba styków zwiernych	0
Liczba styków przełącznych	2
Rodzaj połączenia elektrycznego	Połączenie śrubowe
Napięcie zasilające dla AC 50 Hz	150-280 V
Napięcie pracy dla AC 50 Hz	150-280 V
Znamionowy prąd załączania	8 A
Rodzaj napięcia zasilającego	AC
Rodzaj napięcia zasilania	AC
Głębokość	0 mm
Wysokość	0 mm
Szerokość	0 mm

Instrukcja

Deklaracja CE

Certyfikat