

# Karta charakterystyki technicznej

## Wand- und Klemmausleger AWSS FT

Numery katalogowe: 6417918



Wspornik ścienny o konstrukcji ciężkiej.  
Ciężki wspornik ścienny do zastosowań w połączeniu z systemami szerokorozpiętościowymi lub przy dużym rozstawie podpór koryt lub drabin kablowych.



**St** stal

**FT** cynkowane ogniowo-zanurzeniowo

### Dane podstawow

Numery katalogowe	6417918
Typ	AWSS 51 FT
Oznaczenie 1	Wysięgnik ścienny
Oznaczenie 2	Kształt ciężki
Wytwórca	OBO
Wymiar	B510mm
Kolor	cyjan
Materiał	Stal
Powierzchnia	cynkowana metodą zanurzeniową
Norma powierzchni	DIN EN ISO 1461
Najmniejsza jednostka sprzedaży	1
Jednostka opakowania	Sztuk
Ciężar	693 kg
Jednostka wagi	kg/100 szt.
Ślad węglowy CO <sub>2</sub> (GWP) od kołyski po bramę	15,5726 kg CO <sub>2</sub> e / 1 Sztuka

# Karta charakterystyki technicznej

## Wand- und Klemmausleger AWSS FT



Numery katalogowe: 6417918

### Wymiary

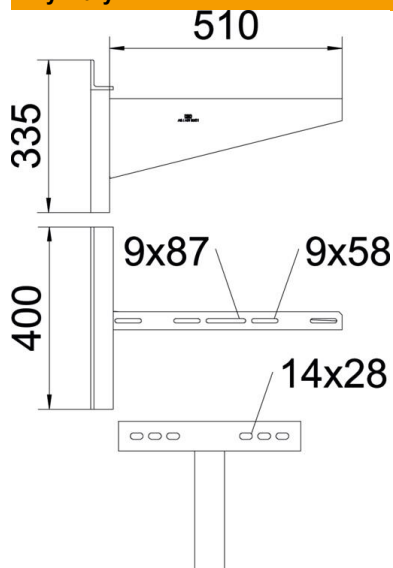

Długość	400 mm
Szerokość	510 mm
Wysokość	335 mm
Wymiar A	400 mm
Wymiar B	510 mm
Wymiar b	160 mm
Wymiar b1	240 mm
Wymiar b2	320 mm
Wymiar H	335 mm

### Dane techniczne

Wykonanie	Wsporniki ściennie
F w kN	10 kN
Podtrzymanie funkcji	brak
Średnica otworu	14 mm
Stal nierdzewna, wytrawiana	brak

### Obciążenia kotew do wspornika ściennego AWSS

Mocowanie ściennie	Maksymalne obciążenie [kN]
	Szerokość wspornika [mm]
Kotwa typu	<TEXT><P>210</P></TEXT>, <TEXT><P>310</P></TEXT>, <TEXT><P>410</P></TEXT>, <TEXT><P>510</P></TEXT>, <TEXT><P>610</P></TEXT>, <TEXT><P>710*</P></TEXT>, <TEXT><P>810*</P></TEXT>, <TEXT><P>910*</P></TEXT>, <TEXT><P>1010*</P></TEXT>
BZ 12-15-35/110	<TEXT><P>10.</P></TEXT>, <TEXT><P>10.</P></TEXT>, <TEXT><P>10.</P></TEXT>, <TEXT><P>10.</P></TEXT>, <TEXT><P>10.</P></TEXT>, <TEXT><P>10.</P></TEXT>, <TEXT><P>8.</P></TEXT>, <TEXT><P>#</P></TEXT>, <TEXT><P>6,5</P></TEXT>, <TEXT><P>6.</P></TEXT>

Maks. łączne obciążenie F = ciężar kabla + koryto kablowe + wspornik. Wartości dotyczące nośności zwiększają się kilkakrotnie w razie zastosowania w niepopękany beton. Należy przestrzegać nośności wspornika (wykres) i warunków montażu zgodnie z aprobatą DIBt (kotwy)! Badanie dla szerokości 710 - 1010 mm zostało wykonane dla maksymalnej szerokości trasy (tzn. 600 mm) i obciążeniu wierzchołka wspornika.